

Инструкция по эксплуатации и уходу за мебелью

Уважаемые покупатели, сохранность мебели и срок ее службы зависит не только от качества материала и изготовления, но также и от правильного ухода за мебелью при ее эксплуатации.

Запрещается:

- ставить мебель около источников тепла (печи, камины, батареи);
- хранить и устанавливать мебель в сырых, непроветриваемых помещениях;
- ставить на рабочие поверхности горячие предметы (без подставки);
 - оставлять без необходимости двери открытыми (во избежание перекосов и деформации конструкции);
- использовать для чистки различные абразивные порошки и пасты;
- протирать поверхность мебели растворителем, кислотами и щелочами (использовать только средства по уходу за мебелью);
- допускать попадание влаги.

Следует:

- Все поверхности мебели оберегать от механических повреждений, от попадание кислот, щелочей, духов, одеколona, растворителей;
- мебель, выпускаемую ООО ПО "РАУС", необходимо эксплуатировать в сухих, проветриваемых помещениях при температуре воздуха от + 10 до +28 градусов С и относительной влажности воздуха 50-70%; мебель боится попадания влаги;
- следует периодически подтягивать гайки, винты, шурупы мебели, имеющие крепления болтами, винтами, шурупами;
- при перемещении мебели ее необходимо освободить от содержимого.

Порядок предъявления претензии по качеству мебели:

1. претензии по некомплектности или качеству мебели должны направляться покупателям непосредственно в магазин, где приобретена мебель с обязательным приложением товарного чека.
2. по дефектам, появившемся из-за несоблюдения покупателем правил эксплуатации и ухода за мебелью, претензии не принимаются.

Гарантии:

12 месяцев со дня приобретения при предъявлении гарантийного талона по обнаруженным, скрытым производственным дефектам. За механические повреждения, возникшие при транспортировке, установке или неправильной эксплуатации, предприятие ответственности не несет.

инструкция по сборке, эксплуатации и уходу

Тумба **ИИ - 320 NEW**
600*540*318

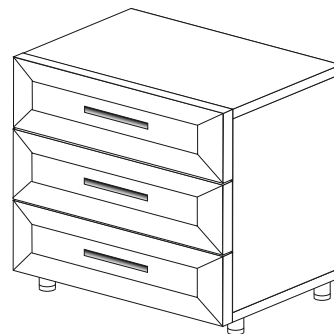

Тумба **ИИ - 321NEW**
600*450*318



Тумба **ИИ-322 NEW**
420*540*318

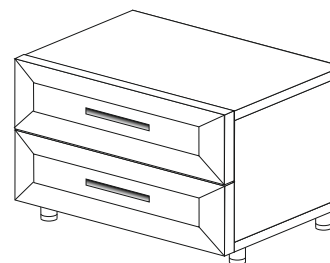

Тумба **ИИ-323 NEW**
420*450*318

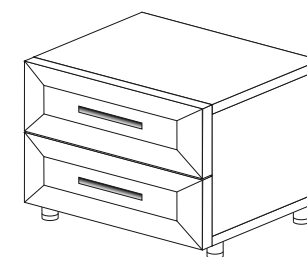

ООО ПО "РАУС"
(8412) 49-35-55; 69-75-59

ИН-320**ИН-321**

Схема присадки опор-ног



сборка ящика

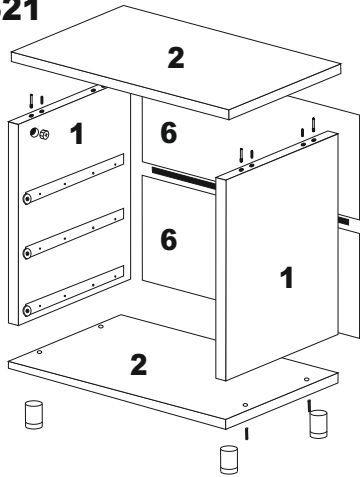
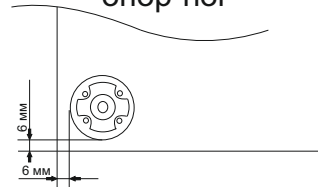
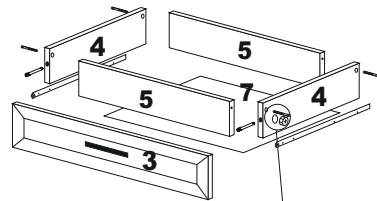

установка эксцентриковых стяжек

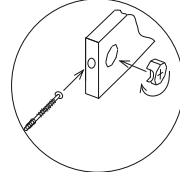
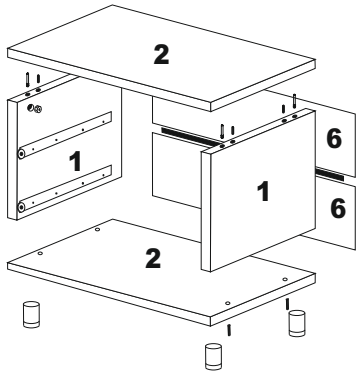
**ИН-322****ИН-323**

Присадку боков ящиков под направляющие полного выдвижения необходимо выполнить самостоятельно, согласно приведенной схеме саморезами 3,5*16

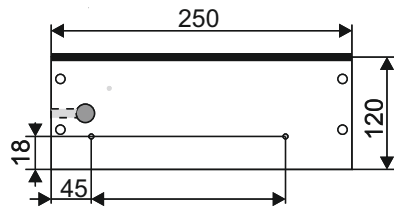

Гвозди 2*25 используются для крепления ДВП, саморезами 4*16 крепятся петли. Если несколько модулей устанавливаются рядом, их необходимо стянуть между собой межсекционными стяжками 25 мм, просверлив самостоятельно отверстия диаметром 5 мм в произвольных местах.

Внимание покупателя!

1. Упрощенное изображение фурнитуры дано к каждому изделию
2. Для фурнитуры в деталях сделаны отверстия.
3. Возможна замена фурнитуры и комплектующих на предприятии.
4. Ввиду непрерывного совершенствования изделия, возможны незначительные изменения конструкции.
5. По истечении 6-ти месяцев проверять и подтягивать всю крепежную фурнитуру.

Комплектующая фурнитура

№ элемента	Условное обозначение	Наименование	ИН-320	ИН-321	ИН-322	ИН-323
			Количество	Количество	Количество	Количество
1		гвозди 2*25	42 шт.	33 шт.	30 шт.	26 шт.
2		Евровинт	16 шт.	16 шт.	12 шт.	12 шт.
3		Стяжка эксцентриковая	10 шт.	10 шт.	8 шт.	8 шт.
4		Шкант 30 мм	4 шт.	4 шт.	4 шт.	4 шт.
5		Саморез 4*16	16 шт.	16 шт.	16 шт.	16 шт.
6		Саморез 3,5*16	36 шт.	36 шт.	24 шт.	24 шт.
7		Опора регулируемая 60 мм	4 шт.	4 шт.	4 шт.	4 шт.
8		Саморез 4*45- на ручки	6 шт.	6 шт.	4 шт.	4 шт.
9		Ползья полного выдвижения 250 мм	3 шт.	3 шт.	2 шт.	2 шт.
10		Ручка	3 шт.	3 шт.	2 шт.	2 шт.
11		Брус соед. для ДВП	505 мм - 1 шт.	415 мм - 1 шт.	505 мм - 1 шт.	415 мм - 1 шт.

Комплектующие детали

№ элемента	Наименование	ИН-320		ИН-321		ИН-322		ИН-323	
		Размеры	Кол-во шт.	Размеры	Кол-во шт.	Размеры	Кол-во шт.	Размеры	Кол-во шт.
1	Бок	507*300	2	507*300	2	328*300	2	328*300	2
2	Крышка	540*300	2	450*300	2	540*300	2	450*300	2
3	Фасад	177*537	3	177*447	3	177*537	2	177*447	2
4	Бок ящика	250*120	6	250*120	6	250*120	4	250*120	4
5	Вязка ящика	450*120	6	360*120	6	450*120	4	360*120	4
6	ДВП	535*266	2	445*266	2	535*177	2	445*177	2
7	ЛДВП	480*250	3	250*390	3	480*250	2	250*390	2