

Инструкция по эксплуатации и уходу за мебелью

Уважаемые покупатели, сохранность мебели и срок ее службы зависит не только от качества материала и изготовления, но также и от правильного ухода за мебелью при ее эксплуатации.

Запрещается:

- ставить мебель около источников тепла (печи, камины, батареи);
- хранить и устанавливать мебель в сырых, непроветриваемых помещениях;
- ставить на рабочие поверхности горячие предметы (без подставки);
 - оставлять без необходимости двери открытыми (во избежание перекосов и деформации конструкции);
- использовать для чистки различные абразивные порошки и пасты;
- протирать поверхность мебели растворителем, кислотами и щелочами (использовать только средства по уходу за мебелью);
- допускать попадание влаги.

Следует:

- Все поверхности мебели оберегать от механических повреждений, от попадание кислот, щелочей, духов, одеколona, растворителей;
- мебель, выпускаемую ООО ПО "РАУС", необходимо эксплуатировать в сухих, проветриваемых помещениях при температуре воздуха от + 10 до +28 градусов С и относительной влажности воздуха 50-70%; мебель боится попадания влаги;
- следует периодически подтягивать гайки, винты, шурупы мебели, имеющие крепления болтами, винтами, шурупами;
- при перемещении мебели ее необходимо освободить от содержимого.

Порядок предъявления претензии по качеству мебели:

1. претензии по некомплектности или качеству мебели должны направляться покупателям непосредственно в магазин, где приобретена мебель с обязательным приложением товарного чека.
2. по дефектам, появившемся из-за несоблюдения покупателем правил эксплуатации и ухода за мебелью, претензии не принимаются.

Гарантии:

12 месяцев со дня приобретения при предъявлении гарантийного талона по обнаруженным, скрытым производственным дефектам. За механические повреждения, возникшие при транспортировке, установке или неправильной эксплуатации, предприятие ответственности не несет.

инструкция по сборке, эксплуатации и уходу

Комод **ИН - 408 NEW**
1140*540*318

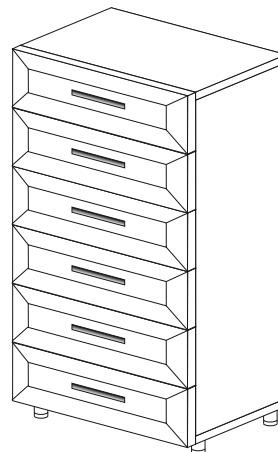

Комод **ИН - 409 NEW**
960*900*518

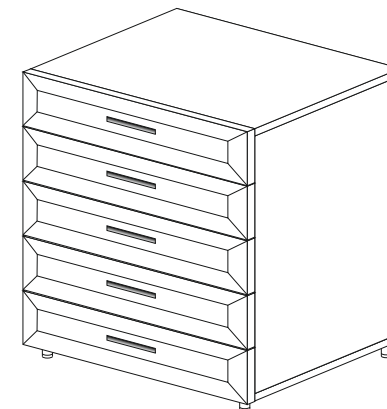

Комод **ИН - 410 NEW**
960*900*398

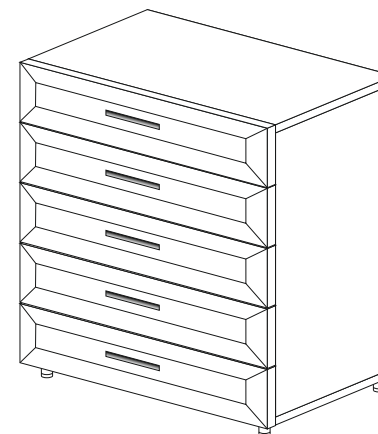

ООО ПО "РАУС"
(8412) 49-35-55; 69-75-59

ИН - 408

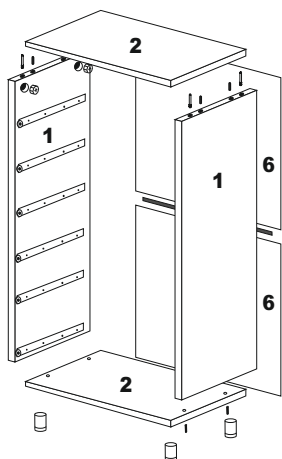
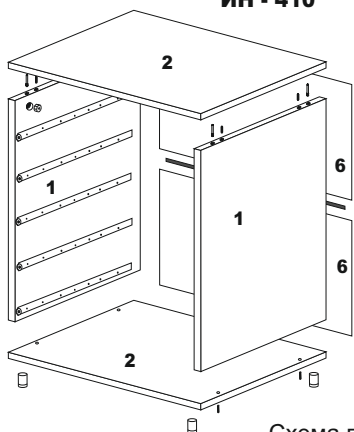
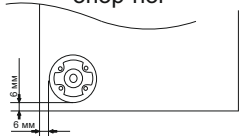
ИН - 409
ИН - 410Схема присадки
опор-ног

сборка ящика

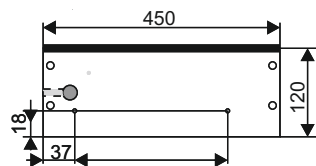
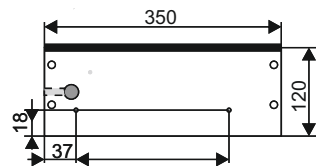
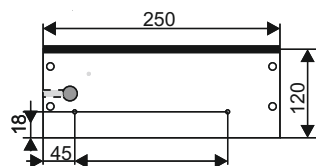
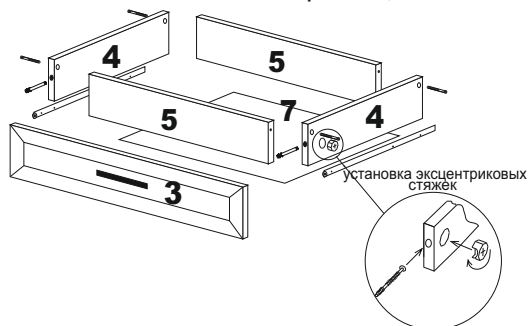

Присадку боков ящиков под направляющие полного выдвижения необходимо выполнить самостоятельно, согласно приведенной схеме саморезами 3,5*16

Гвозди 2*25 используются для крепления ДВП, саморезами 4*16 крепятся петли. . Если несколько модулей устанавливаются рядом, их необходимо стянуть между собой межсекционными стяжками 25 мм, просверлив самостоятельно отверстия диаметром 5 мм в произвольных местах. К верхней крышке приворачивается уголок, сверлом 8 мм просверливается отверстие через уголок в задней стенке шкафа, в стене на глубину 60 мм. Через прижимную планку шурупом-дюбелем секция крепится к стене, уголок закрывается заглушкой

Внимание покупателя!

1. Упрощенное изображение фурнитуры дано к каждому изделию
2. Для фурнитуры в деталях сделаны отверстия.
3. Возможна замена фурнитуры и комплектующих на предприятии.
4. Ввиду непрерывного совершенствования изделия, возможны незначительные изменения конструкции.
5. По истечении 6-ти месяцев проверять и подтягивать всю крепежную фурнитуру.

Комплектующая фурнитура

№ элемента	Условное обозначение	Наименование	ИН-408	ИН-409	ИН-410
			Количество	Количество	Количество
1		гвозди 2*25	78 шт.	100 шт.	100 шт.
2		Евровинт	28 шт.	24 шт.	24 шт.
3		Стяжка эксцентриковая	16 шт.	14 шт.	14 шт.
4		Шкант 30 мм	4 шт.	4 шт.	4 шт.
5		Саморез 4*16	18 шт.	16 шт.	16 шт.
6		Саморез 3,5*16	72 шт.	60 шт.	60 шт.
7		Опора регулируемая 60 мм	4 шт.	4 шт.	4 шт.
8		Саморез 4*45- на ручки	12 шт.	10 шт.	10 шт.
9		Полоска полного выдвижения 250 мм	6 шт.		
10		Полоска полного выдвижения 350 мм			5 шт.
11		Полоска полного выдвижения 450 мм		5 шт.	
12		Ручка	6 шт.	5 шт.	5 шт.
13		Навес для шкафа	1 шт.		
14		Брус соед. для ДВП 866 мм		1 шт.	1 шт.
15		Брус соед. для ДВП 506мм	1 шт.		
16		Стяжка межсекц. 25 мм.	4 шт.		
17		Саморез 5*50	1 шт.		
18		Дюбель 8*50	1 шт.		

Комплектующие детали

№ элемента	Наименование	ИН - 408		ИН - 409		ИН - 410	
		Размеры	Кол-во шт.	Размеры	Кол-во шт.	Размеры	Кол-во шт.
1	Бок	1048*300	2	867*500	2	867*380	2
2	Крышка	540*300	2	900*500	2	900*380	2
3	Фасад	177*537	6	177*897	5	177*897	5
4	Бок ящика	250*120	12	450*120	10	350*120	10
5	Вязка ящика	450*120	12	810*120	10	810*120	10
6	ДВП	538*538	2	895*448	2	895*448	2
7	ЛДВП	480*250	6	450*840	5	350*840	5